

*Entraîneur  
automatique,  
professionnel,  
avec vitesses fixes*

## STEFF 2038 CI

Dispositif de prévention des accidents pour alimenter correctement et sans risque les machines classiques.

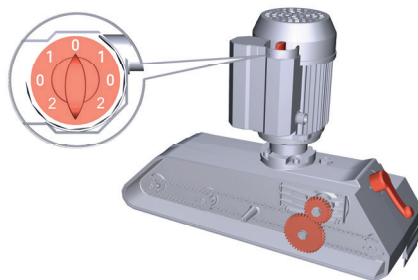
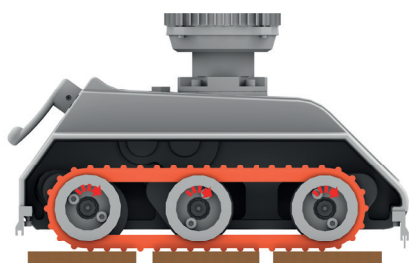

### USINAGE DE QUALITÉ POUR LES PETITES PIÈCES

Modèle chenillé : idéal pour entraîner des pièces courtes et/ou étroites, grâce aux 3 chenilles qui restent en contact avec toute la surface de la pièce.

### RÉGLAGE RAPIDE, 8 VITESSES, AVEC LEVIER

Le sélecteur permet de changer rapidement entre les vitesses 1 et 2 et d'inverser le sens de la marche (avant/arrière). En inversant la position des engrenages on obtient les 4 vitesses et en tournant le levier on passe rapidement à 8 vitesses.

### ADHÉRENCE SUPÉRIEURE

Chenilles crantées 50 Shore, brevetées Feeder Grip Technology pour une accroche optimale sur le panneau et une longue durée de vie.

- **Travail en toute sécurité** : l'opérateur n'approche pas ses mains de l'outil
- **Usinage de qualité supérieure** grâce à l'avancement constant de la pièce
- **Alimentation optimale** grâce au réglage de la vitesse
- **Adaptabilité** à toutes les exigences d'usinage



STEFF 2038 CI

# SERVICE APRES VENTE

Service d'assistance dans le monde entier.  
Expert en ligne EN TEMPS RÉEL, avec APPLICATION de réalité augmentée.  
Pièces détachées disponibles pendant 10 ans, expédition sous 24h.

## DONNEES TECHNIQUES

Nombre de vitesses avant et arrière	8
Vitesses fixes	2 - 4 - 5.5 - 6.5 - 11 - 13 - 16.5 - 33 mt/min
Nombre de galets	3 (chenilles)
Diamètre et épaisseur galet	17 x 21 x 830 mm
Moteur	1 HP / 0,75 KW RPM 1400 /2800
Suspension galets	20 mm
Distance entre le centre des différents galets	○○○ 133 mm - 159 mm
Distance entre le centre du 1er et du dernier galet	○○○ 292 mm
Dimensions unité d'entraînement - poids net	474 x 220 x 480 mm 31 Kg
Dimensions support universel monté - poids net	540 x 910 mm 35 Kg
Dimensions emballage unité d'entraînement - poids brut	670 x 570 x 330 mm 33 Kg
Dimensions emballage support universel - poids brut	800 x 330 x 330 mm 37 Kg



### LA VALEUR DE LA SÉCURITÉ

L'utilisation de l'avancement automatique protège les mains de l'opérateur de graves accidents. Son efficacité dépend de critères de conception et de fabrication précis. Les entraîneurs MAGGI sont les seuls conçus et fabriqués en Italie. Ils respectent toutes les réglementations CE en matière de sécurité.

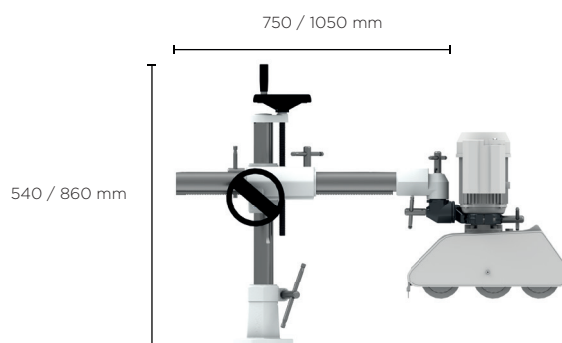

### SUPPORT UNIVERSEL

Structure pour le soutien et le positionnement optimale de l'entraîneur automatique sur la machine-outil. Facile à orienter, stable et robuste; base, croisillon, chapeau, pipe, jonction et collier en fonte et deux colonnes en acier rectifiées très épaisses. Clavettes et volants de réglage assurent le positionnement rapide et précis.

**MAGGI TECHNOLOGY**  
Via delle Regioni, 299  
50052 Certaldo (Firenze) Italia

**SERVICE**  
+39 0571 635 433  
service@maggi-technology.com

**SALES**  
+39 0571 635 474  
sales@maggi-technology.com

